

Y Wraig o Samarïa



Cyflwyniad

Yn Ioan 4:1-42, mae Iesu'n tystiolaethu i wraig o Samaria Yn y wers hon, bydd plant yn dysgu mai Iesu'n unig sy'n gallu diwallu ein hangen dyfnaf.

Prif Bwyntiau:

- Iesu yw'r dŵr bywiol
- Daeth Iesu'n ddyn, yn union fel ni.
- Dydy Iesu ddim yn gweld pobl fel mae pawb arall yn eu gweld.

Canllaw Gwers

Gofynnwch i'ch plant a ydyn nhw erioed wedi bod yn sychedig. Meddyliwch am wahanol adegau rydych chi wedi bod eisiau diod. Pan fyddwch chi'n oer, a fyddai'n well gennych chi yfed siocled poeth neu lemonêd oer, oer? Pan fyddwch chi'n boeth iawn, fyddai'n well gennych chi yfed dŵr neu laeth? Tywalltwch wydraid o ddŵr ffres a chyfeiriwch ato wrth ichi ddarllen y stori gyda'ch plentyn.

Atgoffwch eich plant fod Iesu wedi dod yn ddyn yn union fel ni. Wynebodd yr un problemau â ni. Darllenwch Ioan 4:6. Gofynnwch sut roedd Iesu'n teimlo. Tynnwch sylw at ddyndod Iesu ac atgoffa eich plant fod Iesu yn ein deall ni'n iawn.

Heb ddŵr i'w yfed, dydyn ni ddim yn gallu byw. Torrwch flodyn a gadael iddo wywo. Yna dodwch ef mewn dŵr ac edrychwch arno yn nes ymlaen. Mae'r dŵr wedi gwneud i'r blodyn adfywio.

Defnyddiodd Iesu ddŵr fel esiampl i'r wraig o Samaria i ddangos iddi pa mor bwysig oedd cael Iesu yn ei bywyd. Heb Iesu, mae ein heneidiau wedi marw. Ef yw'r dŵr bywiol sy'n gwneud ein heneidiau yn iach ac yn gryf, yn union fel mae dŵr naturiol yn gwneud ein cyrff, anifeiliaid anwes, a phlanhigion yn iach ac yn gryf.

Rhannwch sut aeth y ddynes i gasglu dŵr ar adeg boetha'r dydd gan nad oedd hi eisiau gweld neb nac eisiau i neb ei gweld hi. Eglurwch ei bod wedi gwneud pethau drwg a'i bod yn teimlo'n annifyr am ei bywyd. Holwch beth mae'ch plentyn eisiau ei wneud pan fydd yn teimlo cywilydd.

Esboniwch bod y ddynes yn synnu bod Iesu wedi siarad â hi. Atgoffwch eich plentyn fod yr Iddewon a'r Samariaid yn elynion. Roedd hi'n ddynes amharchus ac roedd Iesu yn athro pwysig. Rhannwch sut roedd Iesu'n gwybod popeth amdani, ond wedi mynd allan o'i ffordd i siarad â hi.

Gofynnwch beth wnaeth y ddynes pan ddywedodd Iesu wrthi'r Newyddion Da? Rhedodd a dweud wrth bawb roedd yn eu hadnabod. Os ydyn ni'n nabod Iesu, dylen ni fod yn llawn cyffro i ddweud wrth eraill amdano.

Pan ddywedodd y ddynes wrth ei theulu a'i ffrindiau am Iesu, daethon nhw i'w gyfarfod drostyn nhw eu hunain. Roedden nhw'n credu ynddo Ef eu hunain. Mae angen i ni i gyd gredu yn Iesu a'i adnabod yn bersonol. Ni allwn adnabod Iesu drwy rywun arall.

Tynnwch lun a'i orchuddio gyda sawl dalen o bapur cwyr. Siaradwch am sut na allwch chi weld y ddelwedd yn glir. Wrth i chi dynnu dalennau o'r papur cwyr, meddyliwch, yr agosaf ydyn ni at Iesu, y mwya y byddwn ni'n ei adnabod Ef. Efallai y byddwch hefyd yn cadarnhau hyn trwy gymryd hoff losin eich plentyn a dechrau ei fwyta. Dwedwch pa mor flasus yw e a sut mae'n blasu. Gofynnwch i'r plentyn a yw'n fodlon gwybod sut beth yw'r losin trwy wrando arnoch chi'n siarad amdano yn unig. Tynnwch sylw at yn union fel rydyn ni eisiau blasu'r losin droston ni'n hunain, mae angen i ni adnabod Iesu droston ni'n hunain.

Mae angen perthynas bersonol gyda Iesu ar bob un ohonon ni.

Diolchwch i Dduw y gallwn ei adnabod Ef. Gofynnwch i Iesu eich helpu chi i'w adnabod Ef yn well ac i allu rhannu'r Efyngyl ag eraill.

Y Wraig o Samaria

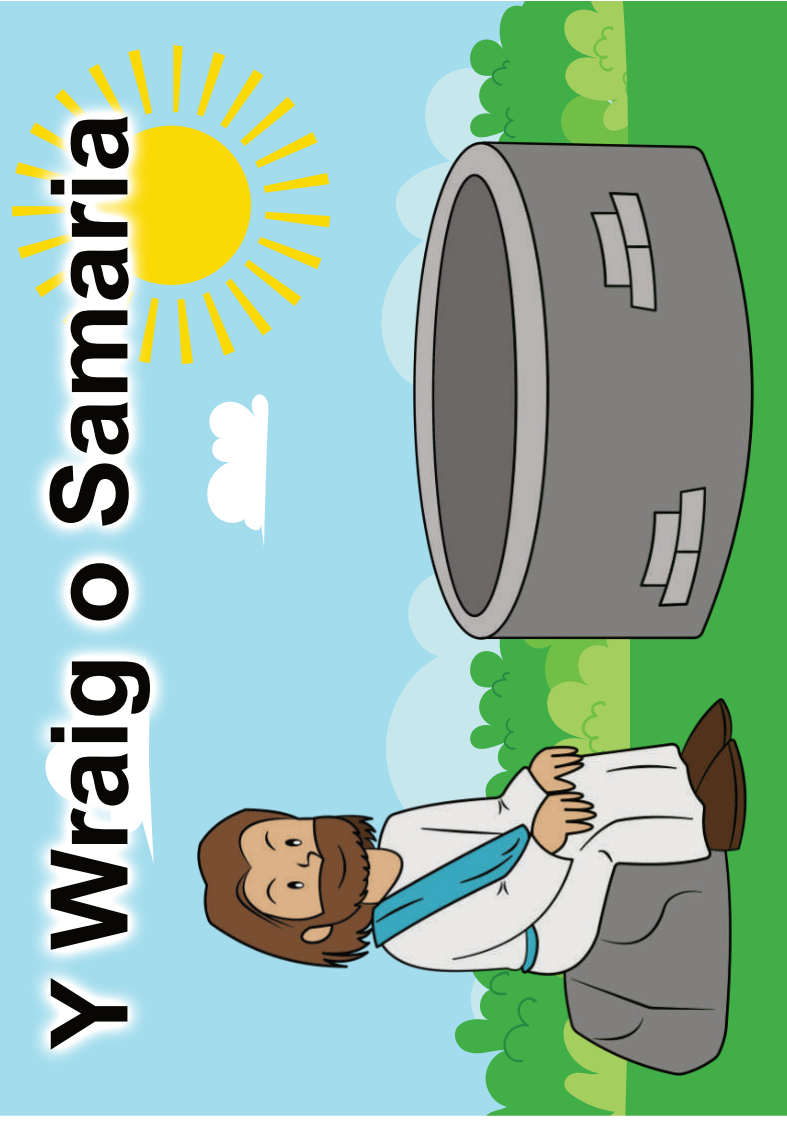

Rhedodd y ddynes i ddweud wrth ei holl ffrindiau am Iesu.

Gwrandawodd llawer o bobl eraill arni ac ymddiried yn Iesu.

Dywedodd y bobl, "Rydyn ni wir yn gwybod mai Iesu yw Gwaredwr y byd."

Un diwrnod, ymwelodd Iesu â thref yn Samaria.

Roedd wedi blino ar ôl y daith ac yn eisteddodd wrth ffynnon Jacob i orffwys.

Roedd hi'n ganol dydd, a'r haul yn boeth iawn.

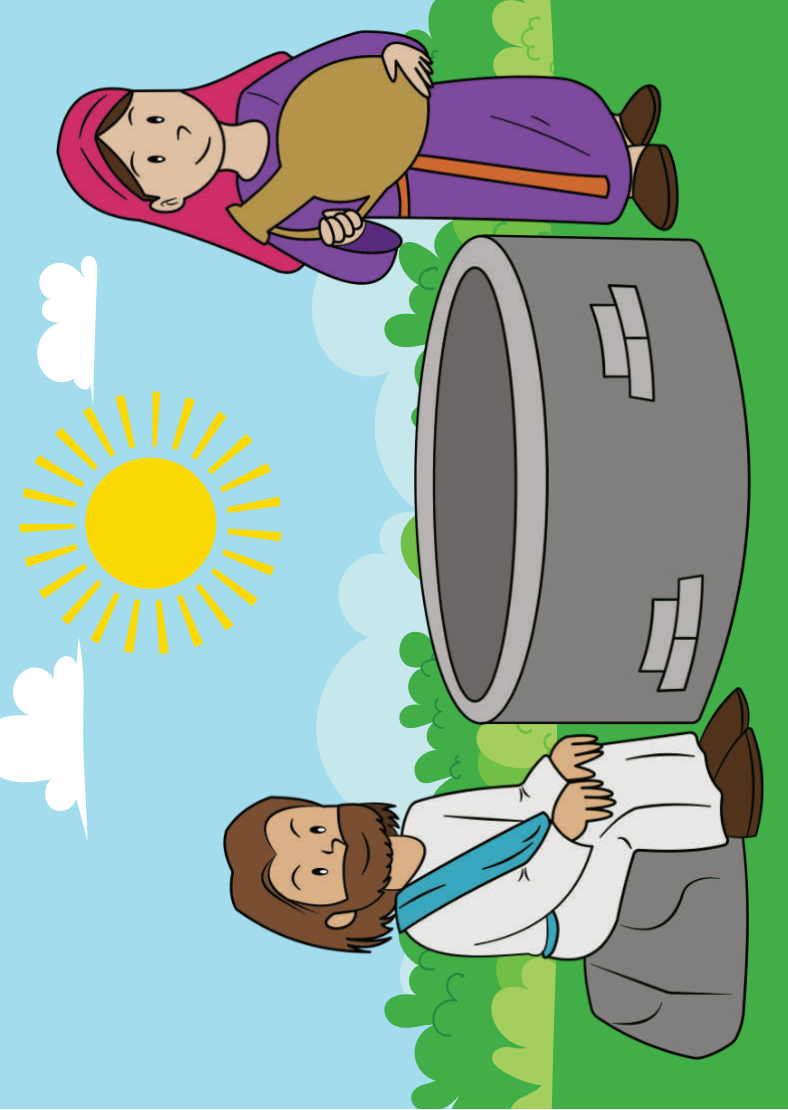

Daeth dynes o Samaria i nôl
y chydig o ddŵr.

Daeth hi ganol dydd fel na
fyddai neb yn ei gweld hi.

Roedd hi'n teimlo cywilydd
am rai pethau roedd hi wedi
eu gwneud.

Roedd hi wedi ei synnu pan
siaradodd Iesu â hi.



Gofynnodd Iesu iddi am
ddŵr.

Dywedodd Iesu wrthi am y
pethau roedd hi wedi eu
gwneud.

Dywedodd mai Ef oedd y
dŵr byw a'r peth pwysicaf
sydd ei angen ar bobl.

Doedd y ddynes ddim yn
gallu credy ei bod hi wedi
cyfarfod â'r Meseia.

Gêmau a Gweithgareddau

Paid cael dy ddal

Rhowch sawl cwpan y tu mewn i gylch ar y llawr (os tu allan llenwch y cylch y â dŵr). Nesaf mae rhywun â'i gefn at y cylch yn sefyll yn agos ato, a mae'r chwaraewyr eraill yn wynebu'r cylch.

Gan ddechrau pellter teg i ffwrdd, mae'n rhaid i'r chwaraewyr sy'n wynebu'r cylch geisio sleifio i fyny a chasglu dŵr o'r 'ffynnon!' heb gael eu dal yn symud. Gall y person wrth ymyl y ffynnon droi o gwmpas ar unrhyw adeg. Rhaid i unrhyw chwaraewr sy'n cael ei ganfod yn symud ddychwelyd i'r llinell gychwyn.



Ras gyfnewid dŵr

Llenwch fwcad neu bwl mawr â dŵr. Crëwch linnell gychwyn, a rhannu pobl yn dîmau. Rhowch gynhwysydd neu fwcad llai i bob grŵp a chwpan. Rhaid i chwaraewyr rasio i lenwi eu bwcedi. Os yn chwarae mewn tîmau, dim ond un person sy'n cael mynd ar y tro. Os nad oes ots gan eich plant fod yn wlyb, gallant ddal y cwpan o ddŵr uwch eu pennau ar y ffordd yn ôl.



Dŵr newid lliw

Ar gyfer y gweithgaredd hwn, bydd angen cwpanau plastig clir, paent, brwshys paent, a dŵr.

Tywalltwch ychydig o ddŵr clir i gwpan a gofynnwch i'ch plentyn wneud lliw newydd. Dylen nhw ddabio'r brws a 'i droi mewn ychydig o baent. Dechreuwch gyda lliw cynradd fel coch, melyn, neu las ac yna symud ymlaen i gymysgu lliwiau. (Melyn + coch = oren, melyn + glas = gwyrdd, coch + glas = porffor)

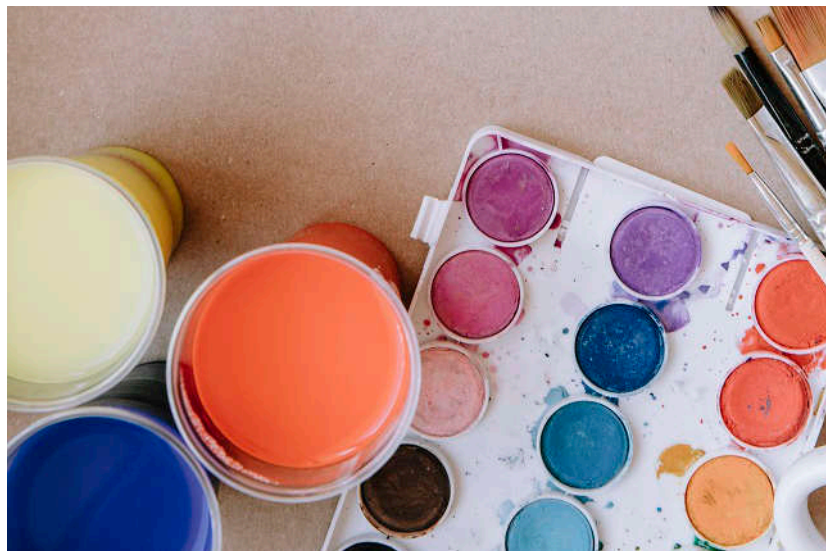

Llenwch y jariau i'r lefel gywir

④

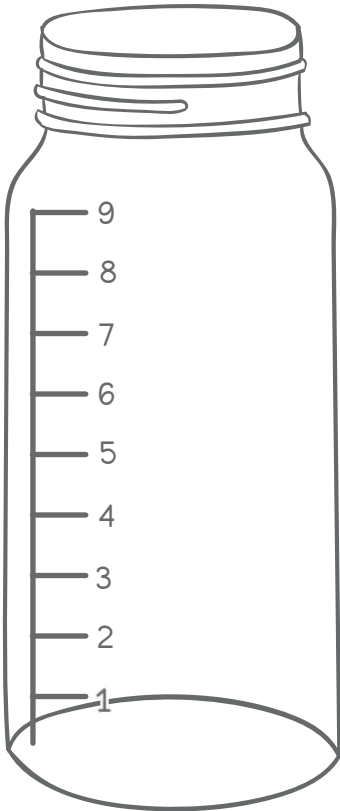

⑦

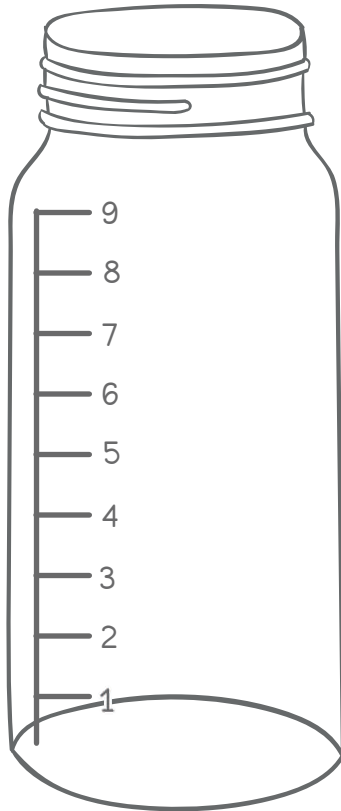

②

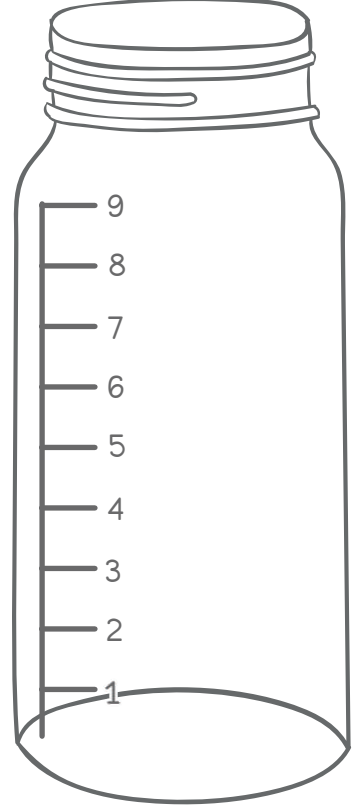

⑥

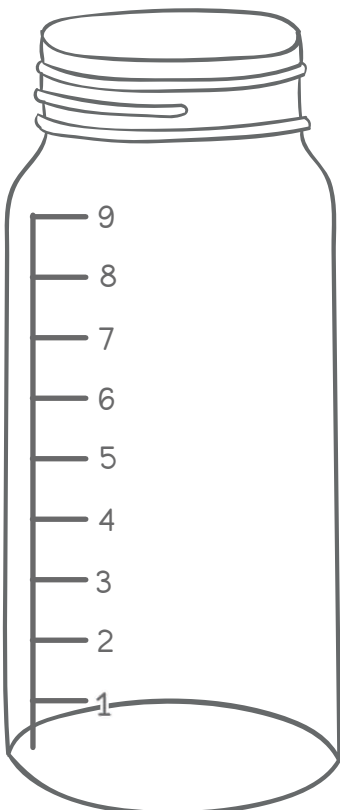

①

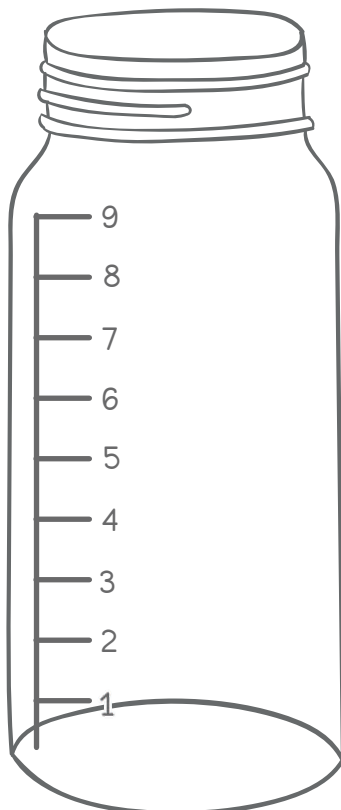

③

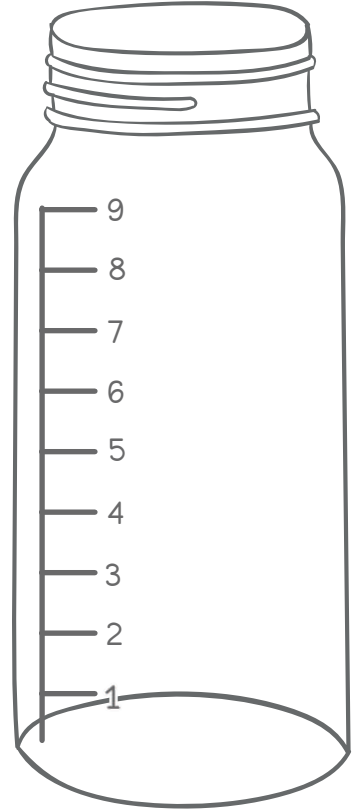

Dod o hyd i saith (7) o wahaniaethau

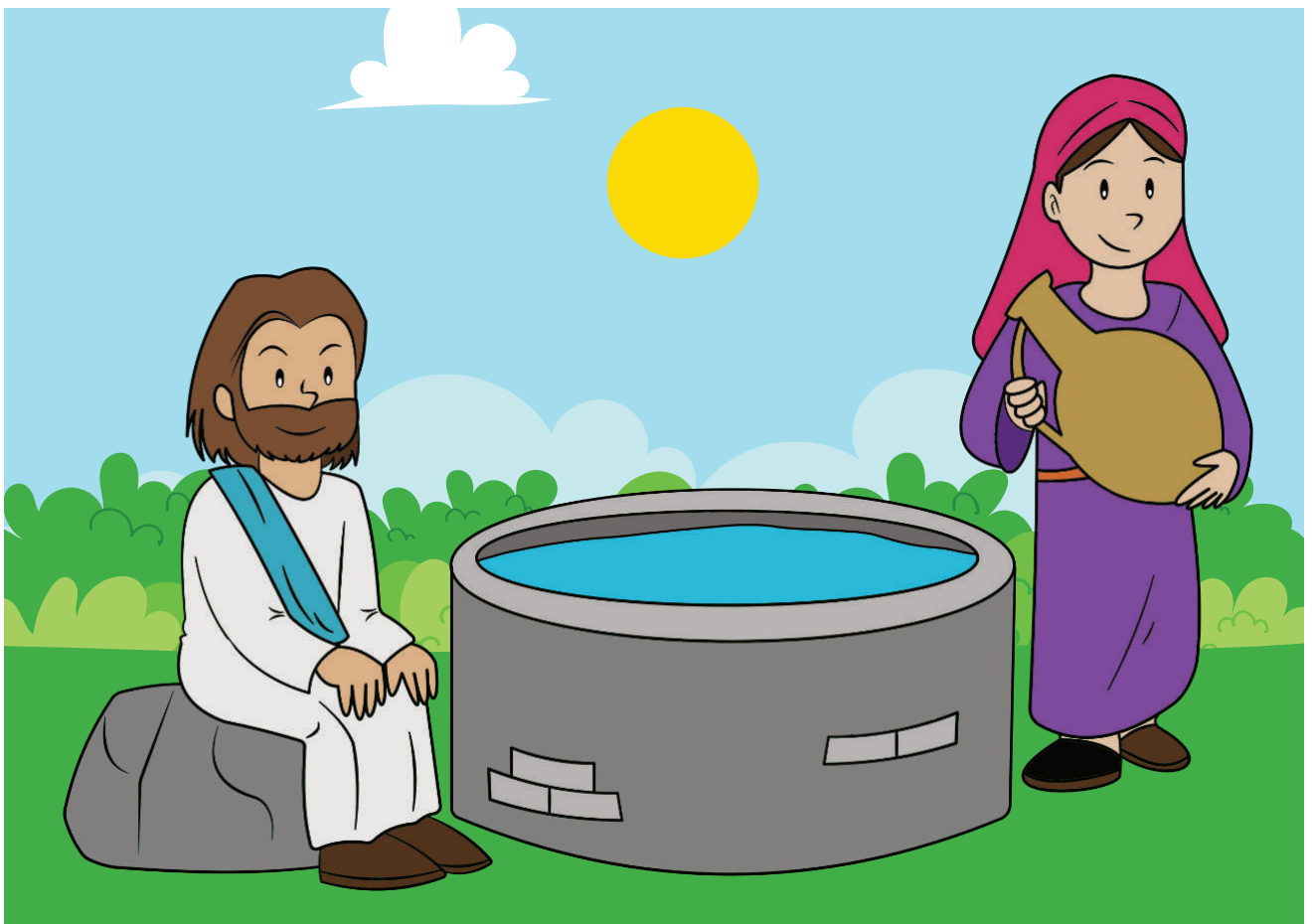
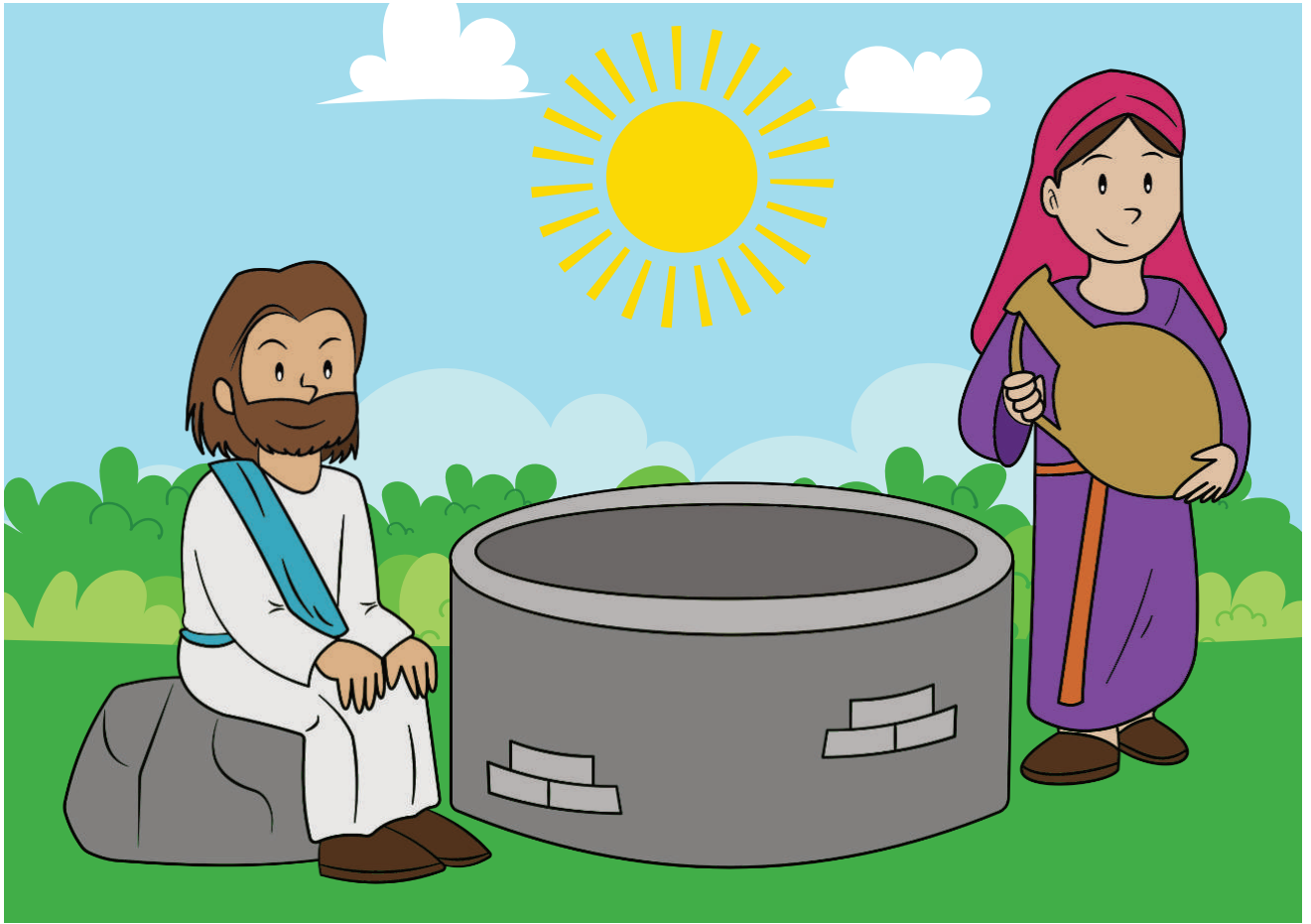

Unwch y dotiau a lliwio'r llun

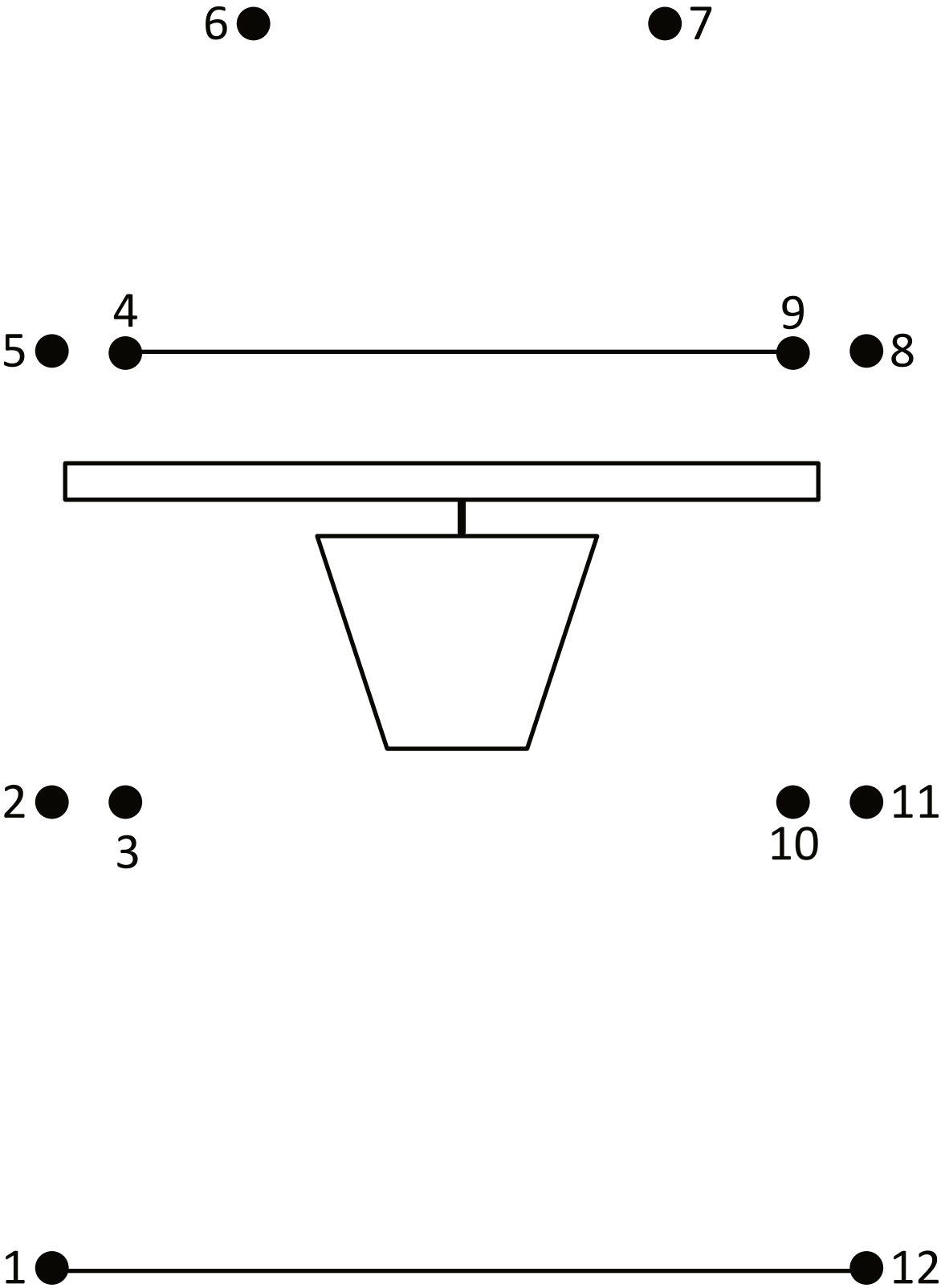

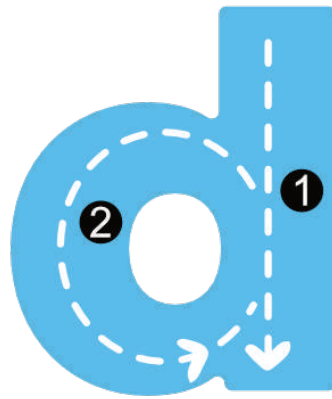
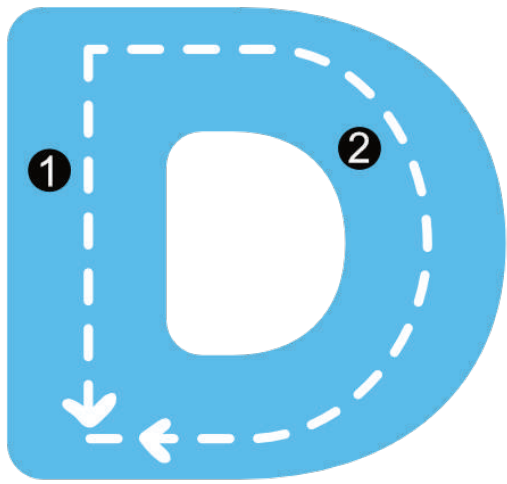

Dwr

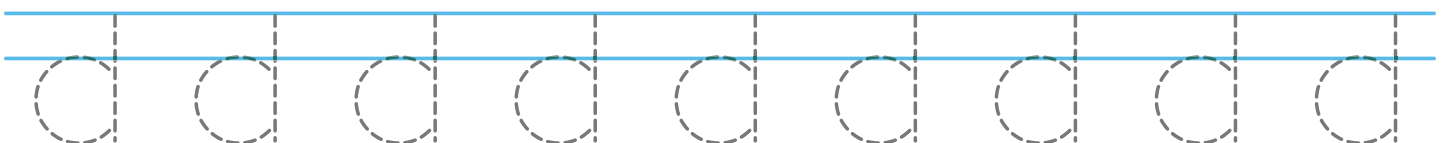
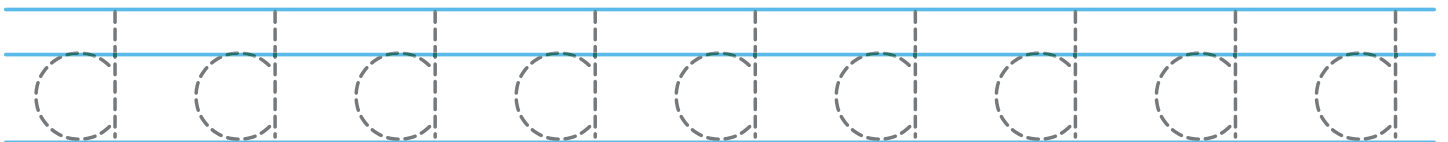
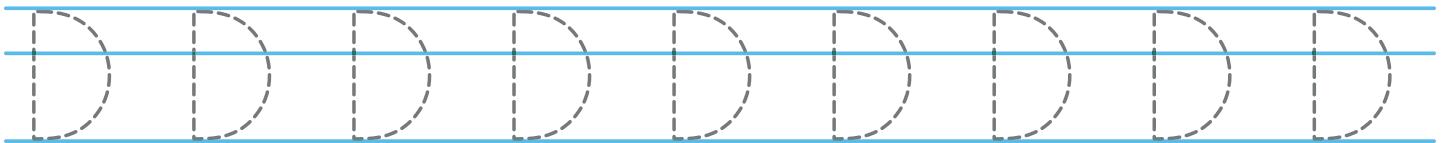
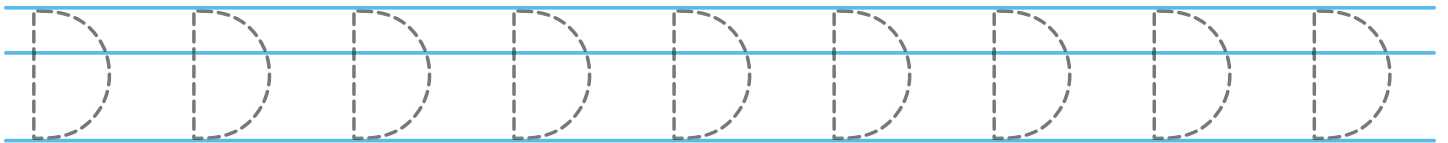

Cylchwch y gweithgareddau sydd angen dŵr



Adnod gof yn cyfeirio at ffynnon

Yr hyn sydd ei
angen arnoch:

Tudalennau templed,
(ar bapur neu
gardfwrdd)

Pensiliau lliw,

Siswrn,

Glud,

Dwy ffon grefft.

Bonws

Llenwch y ffynnon
gyda byrbryd neu
felysion.

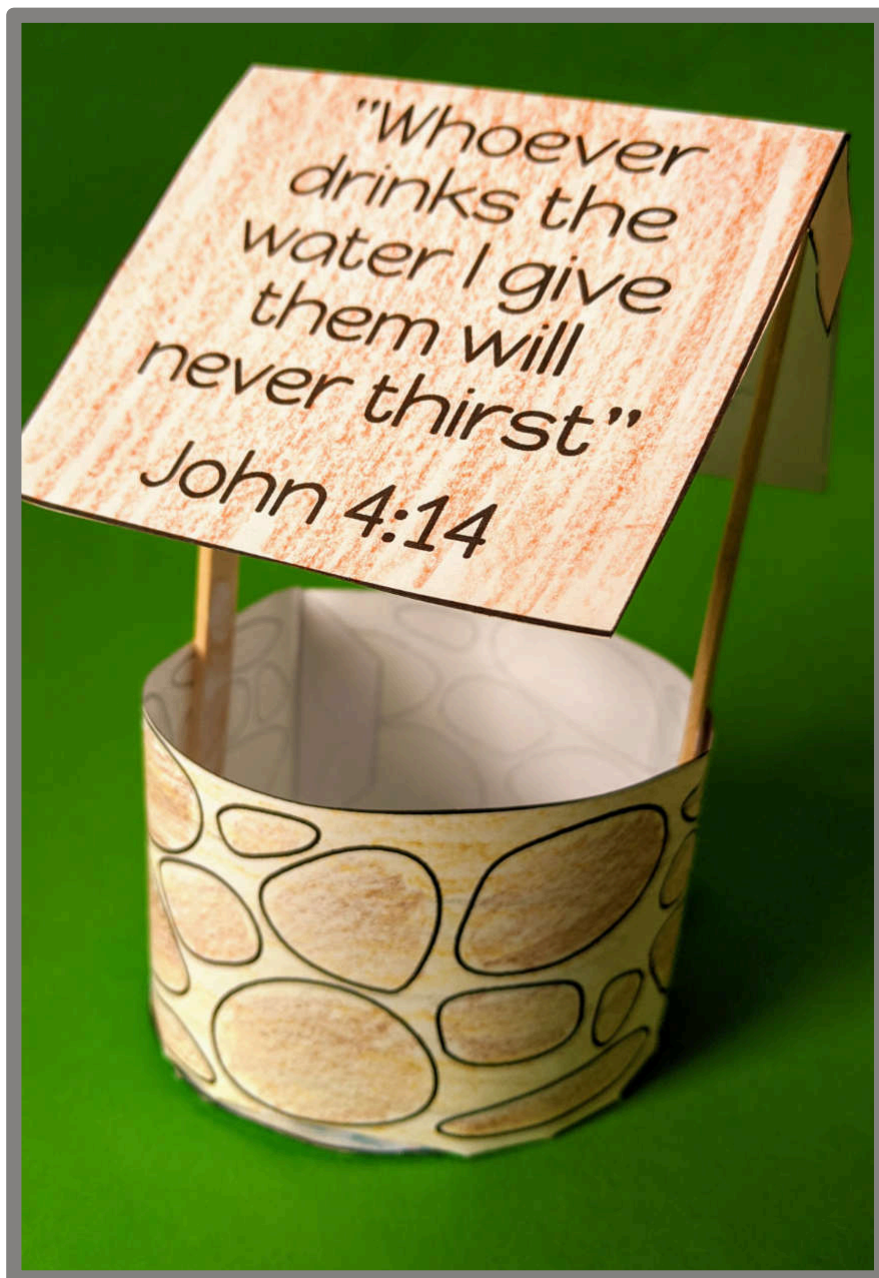

Beth i'w wneud:

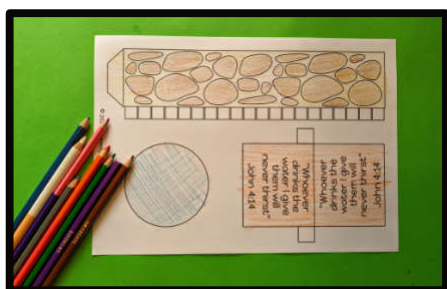

Lliwiwch dudalen dempled.



Torrwch allan y templed a
gludo'r gwaelod at ei
gilydd.



Gludwch y ffyn creff i'r
gwaelod ac ychwanegwch
y to.

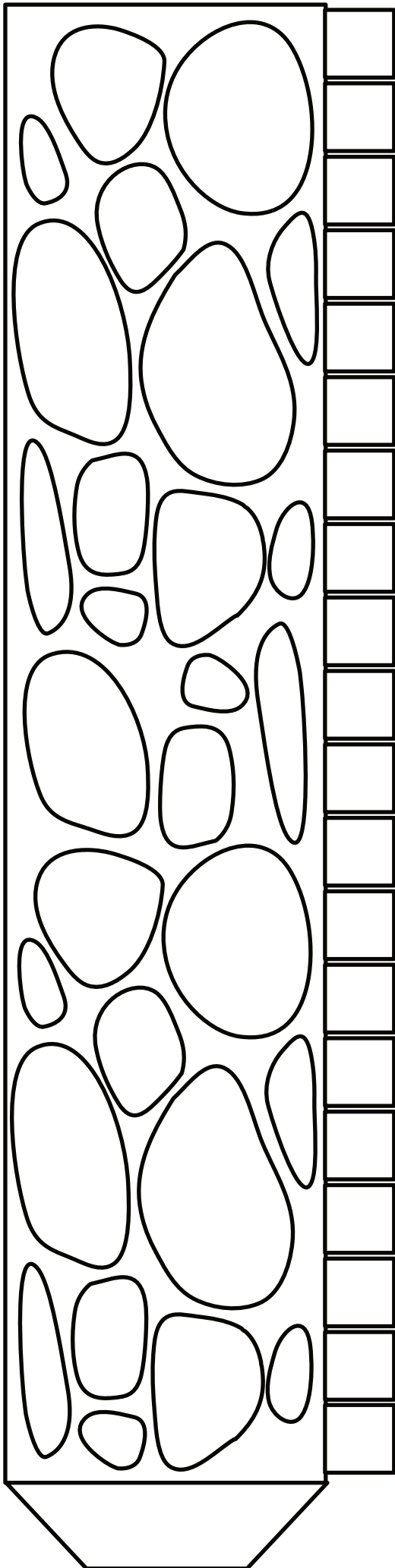

"Fydd pwy
bynnag sy'n
yfed y dŵr dwi'n
ei roi iddyn nhw
byth yn
sychedu."
Ioan 4:14

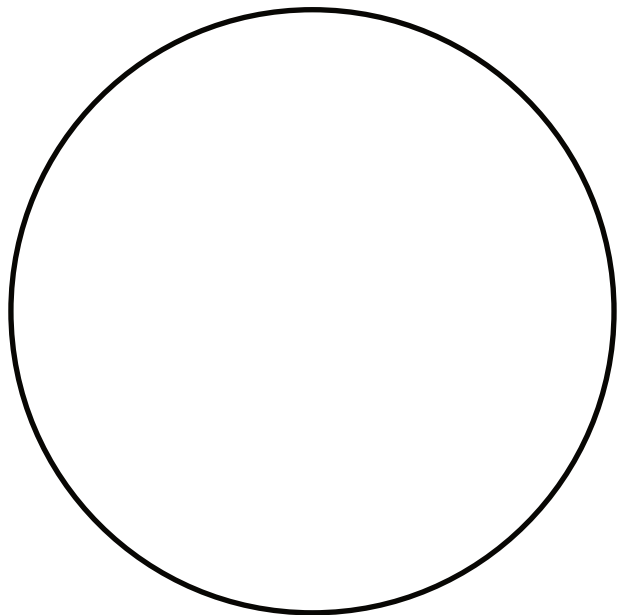

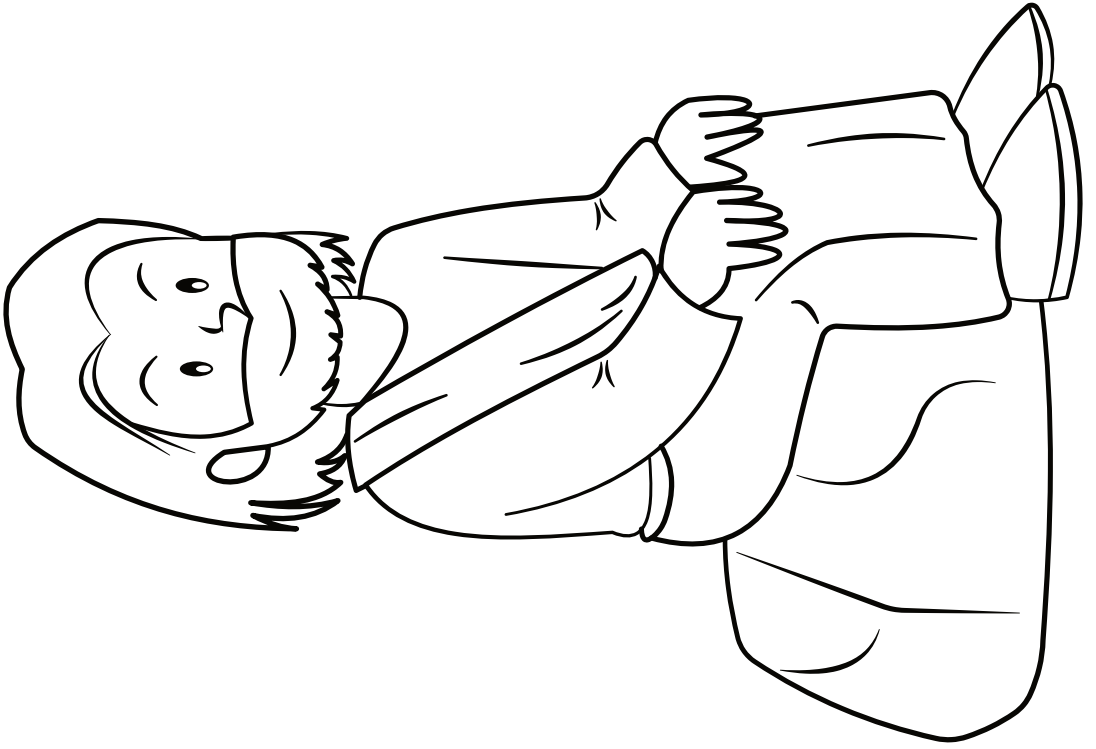
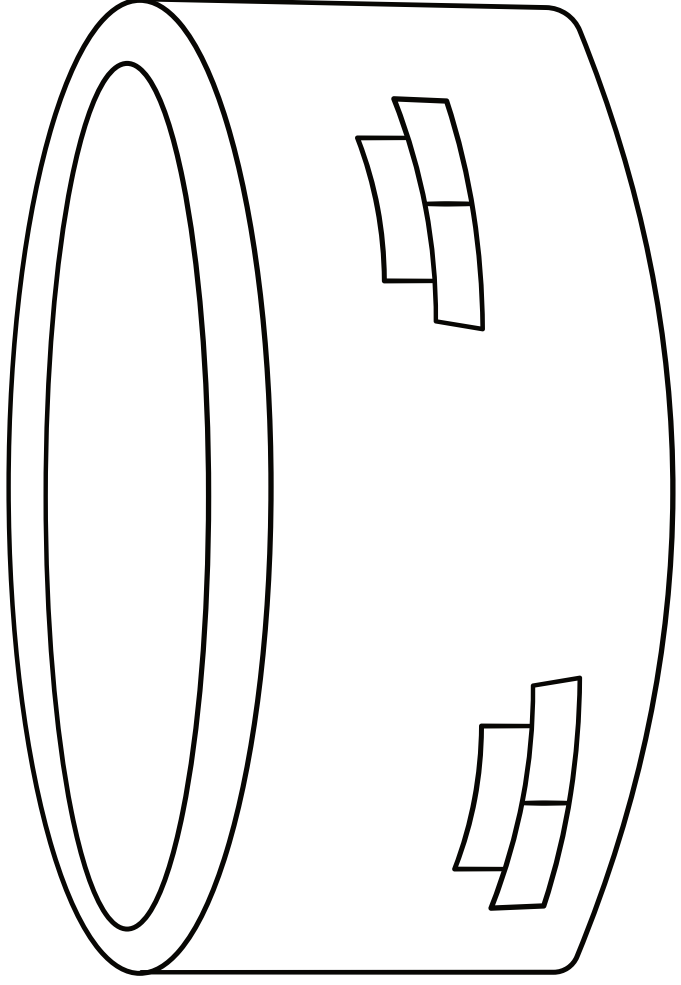
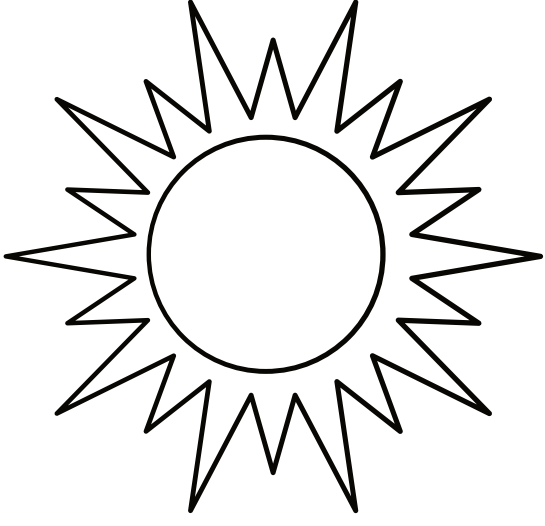

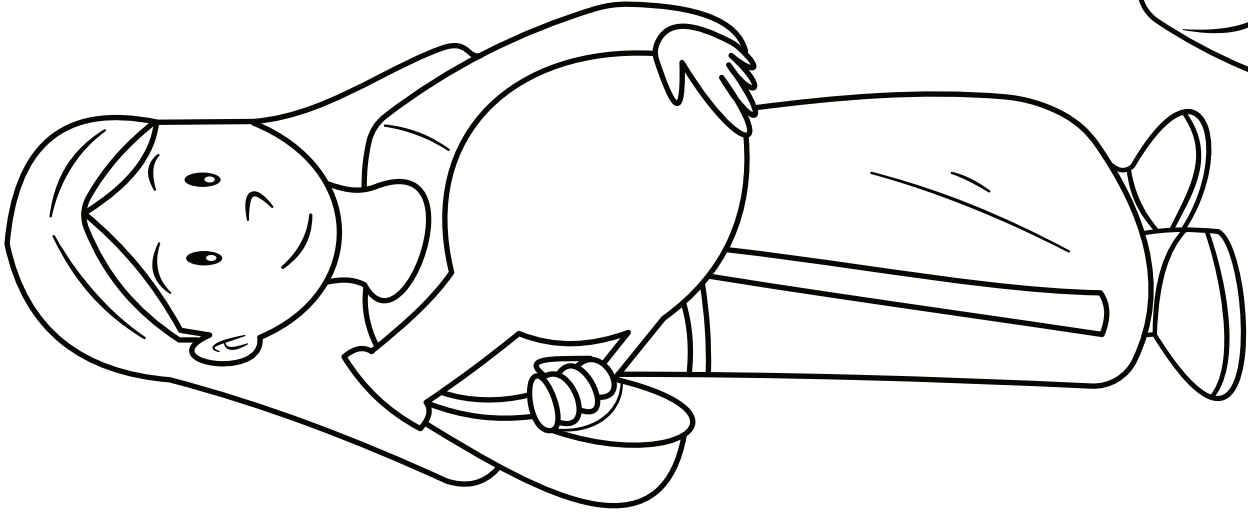
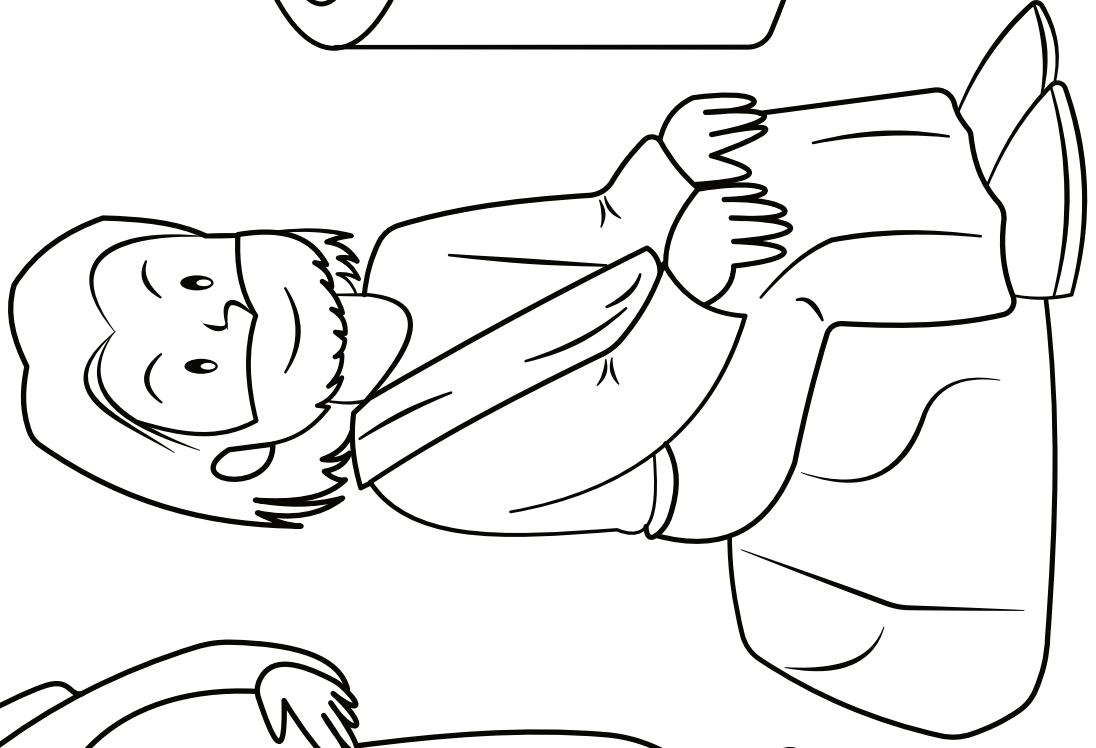
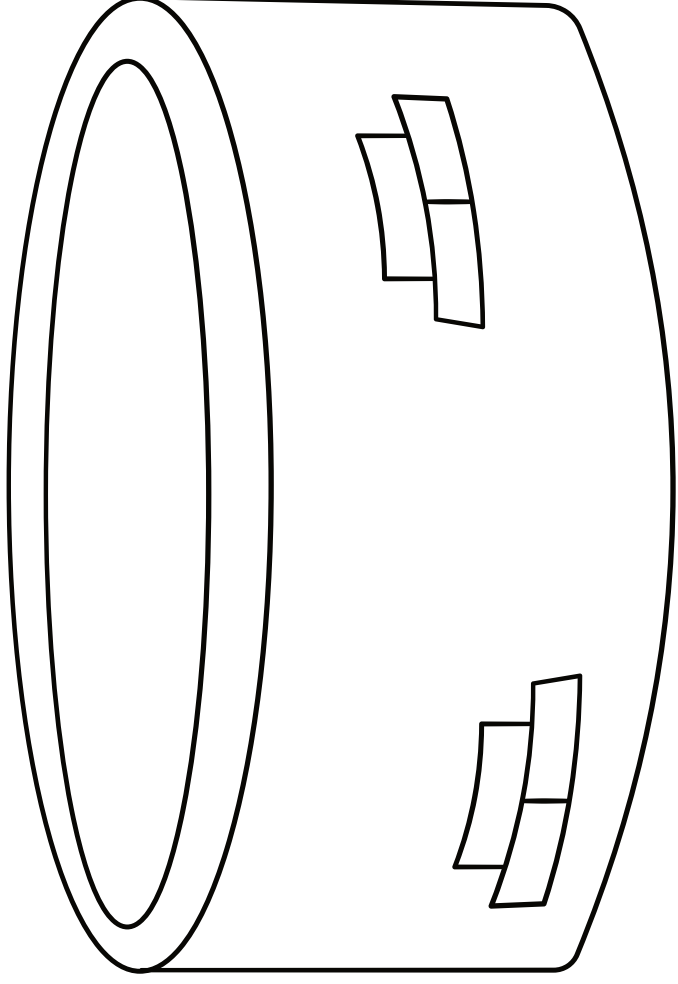
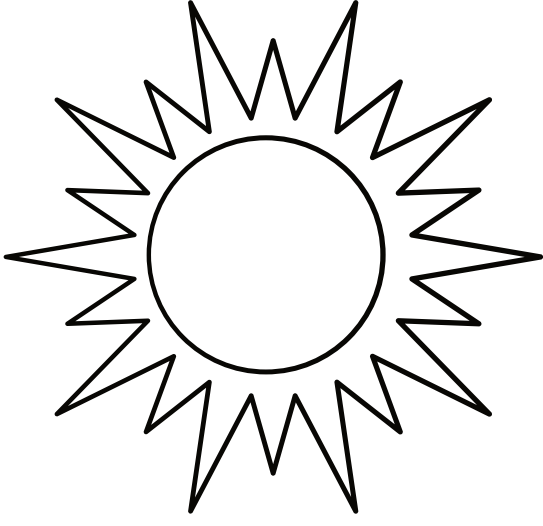

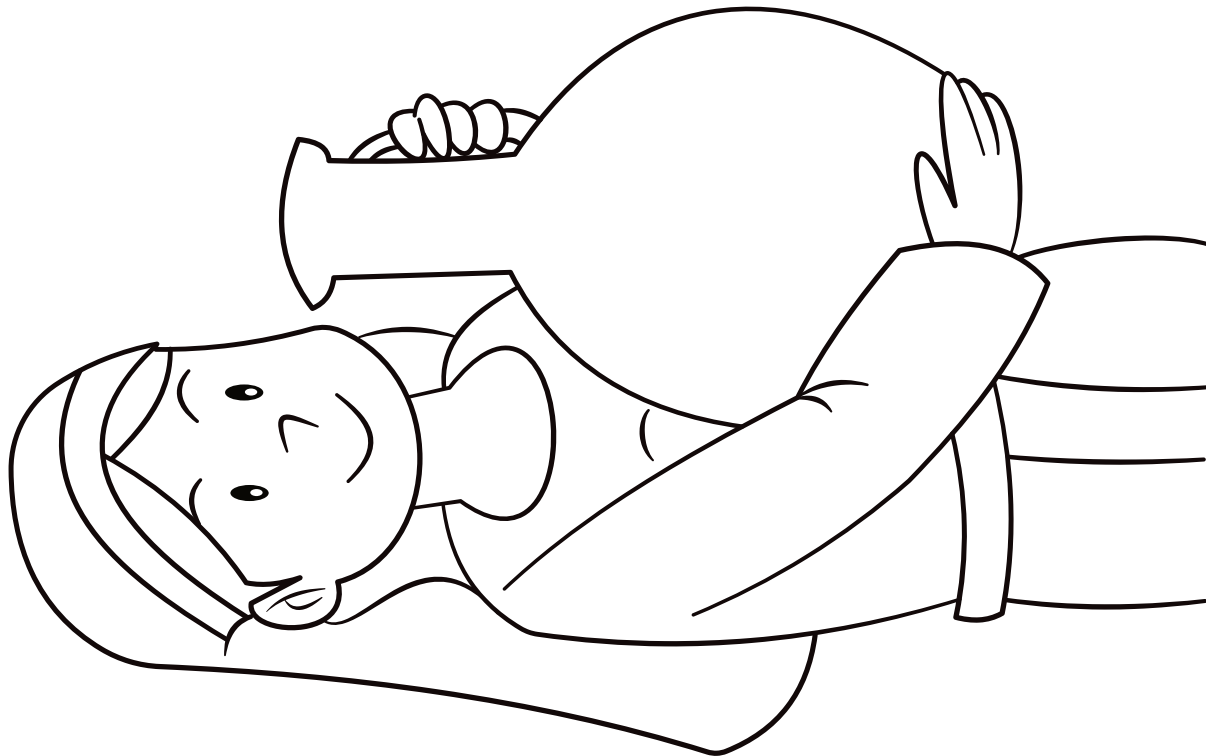
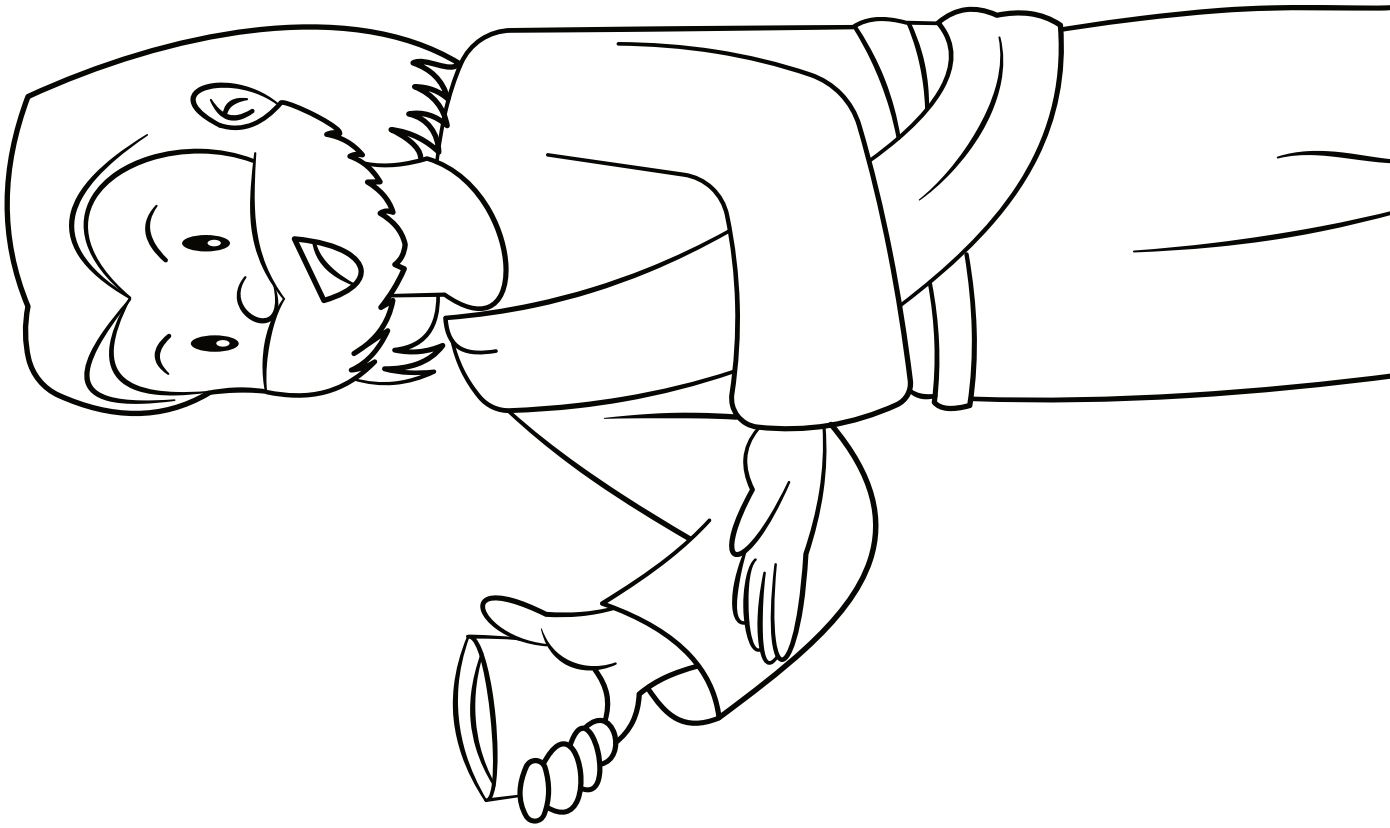

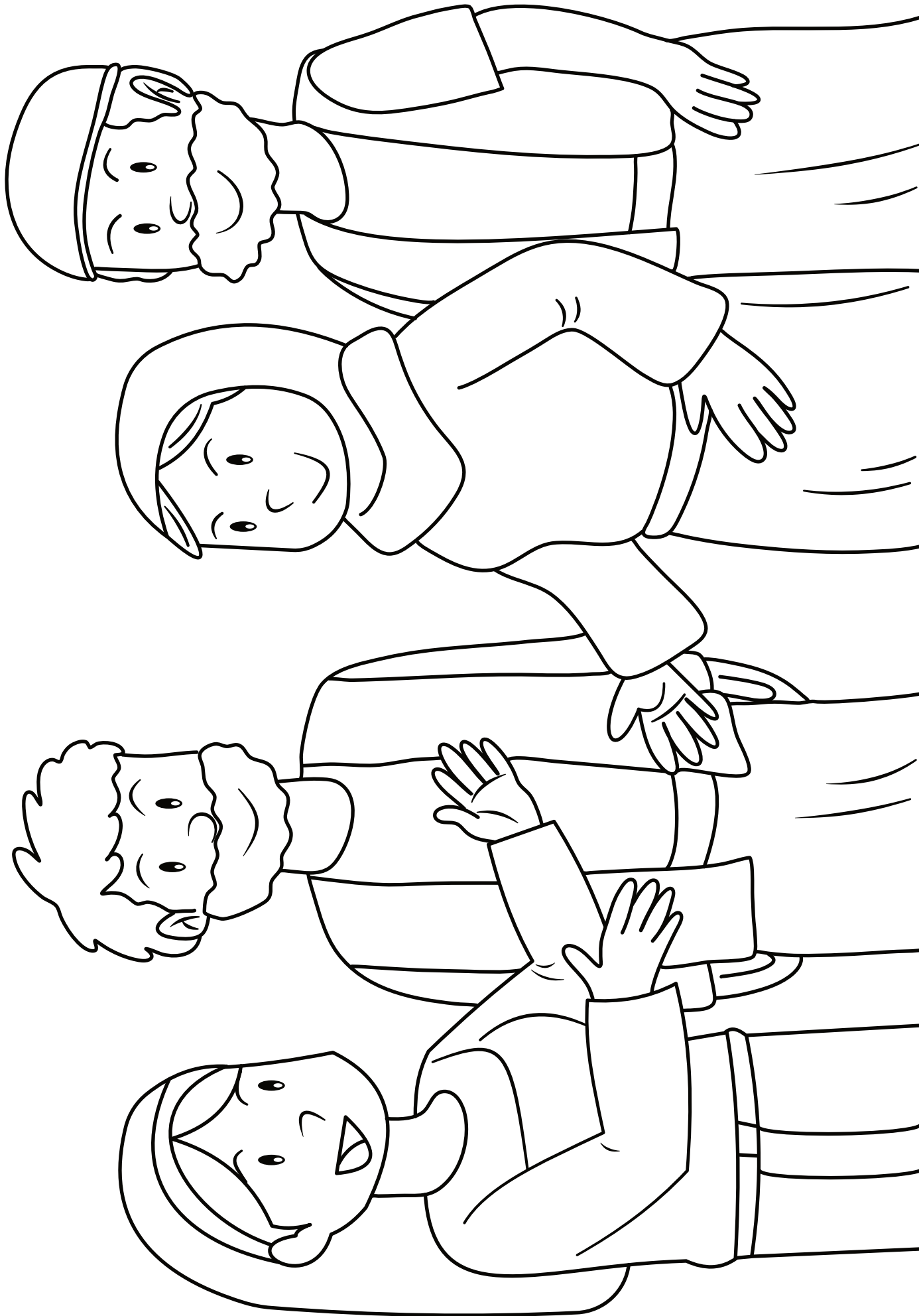

Amser Addoli

Argymhellir caneuon addoli, heb eu cynhyrchu gan Trueway Kids. Fideos 'You Tube' i'w defnyddio at ddefnydd personol yn unig.

Stori - Y Wraig o Samaria

<https://youtu.be/2lDuqIKL-Ws>

Goin' to the River

<https://youtu.be/GIHkSftQ5Nk>

Living Waters

https://youtu.be/bDjD_Mr0-zQ

Friend Of God

<https://youtu.be/8p8x2eK4SfY>



Gweddi

Diolch i Dduw ei fod yn diwallu ein holl anghenion.

Gofynnwch iddo eich helpu i beidio â barnu pobl ond i rannu Ei gariad a'i ras gydag eraill.

Wythnos Nesaf

lesu'n bwydo'r 5,000

Os nad ydych wedi gwneud yn barod, cytunwch i dderbyn gwersi yn y dyfodol trwy e-bost.

truewaykids.com/subscribe/

